

INDUSTRIEKRANE  
KRAFTWERKSKRANE  
HAFENKRANE  
SCHWERLASTSTAPLER  
SERVICE  
MACHINE TOOL SERVICE

**KONECRANES**<sup>®</sup>  
Lifting Businesses<sup>™</sup>

INDUSTRIEKRANE

**ERFAHRUNG, WO SIE GEBRAUCHT WIRD**



# ERFAHRUNG IN IHREN INDUSTRIEPROZESSEN

**Konecranes ist einer der weltweit führenden Anbieter von Kranen für Industriebranchen wie Papier, Stahl und Energie, die Automobilindustrie und den allgemeinen Maschinenbau. Wir haben bereits Tausende von Kranen geliefert und sorgen mit jahrzehntelanger Erfahrung dafür, dass unsere Krane effizient und zuverlässig in Fabriken und anderen Produktionseinrichtungen arbeiten.**

## PERFEKT AUF IHREN BEDARF ZUGESCHNITTEN!

Wir liefern Krane, die genau auf Ihre Anforderungen zugeschnitten sind – und bieten die passende Lösung für Ihr Werk: Unsere SMARTON- und CXT-Krane erfordern zum Beispiel erheblich weniger lichte Höhe. In einem neuen Produktionswerk können Sie daher die Höhe des Gebäudes verringern und so Ihre Baukosten senken.

Unser Angebot besteht aus einer umfassenden Modellreihe an Kranen – sowohl für den Einsatz bei leichten Anwendungen als auch für anspruchsvollste Prozesseinsätze. Wir liefern zum Beispiel Brückenkranen, Portalkrane und Wandkonsolenkrane, die alle mit den verschiedensten Hubvorrichtungen ausgerüstet werden können.

Und mit regelmäßiger Wartung und Aktualisierung sorgen wir dafür, dass der Kran die langfristigen Erwartungen unserer Kunden erfüllt. Unsere lokalen Ansprechpartner für den Service vor Ort werden durch unser globales Service-Netzwerk unterstützt.

## FÜR IHRE SPEZIELLEN ANFORDERUNGEN

Unser Standardangebot umfasst eine große Bandbreite an Optionen – auch für anspruchsvolle Anwendungen. Darüber hinaus entwickeln wir auch gerne eine kundenspezifische Lösung für Ihren Prozess.

Die meisten Industriebranchen haben ganz spezielle Anforderungen. So werden beispielsweise in der Stahlindustrie Krane benötigt, die gegen extreme Bedingungen wie etwa abgestrahlte Hitze und Staub geschützt sind. In der Industrie für die Energieerzeugung aus Abfall müssen Sie die Kransteuerung mit dem Anlagenautomatisierungssystem integrieren, um die Prozesseffizienz insgesamt zu gewährleisten.

Zusammen mit Ihnen konstruieren und bauen wir einen Kran, der exakt für Ihre Prozesse, Materialien und Bedingungen geeignet ist.

Diese Veröffentlichung dient nur der allgemeinen Information. Konecranes behält sich jederzeit das Recht vor, die hierin aufgeführten Produkte und/oder Spezifikationen ohne vorherige Ankündigung zu verändern oder auslaufen zu lassen bzw. für ungültig zu erklären. Diese Veröffentlichung stellt keine ausdrückliche oder konkludente Gewährleistung oder Garantie seitens Konecranes oder Zusicherung eines Produkts oder seine Eignung für eine gewöhnliche oder besondere Verwendung dar.





**KRANE, DIE ZUVERLÄSSIG UND EFFIZIENT IN IHREN PROZESSEN ARBEITEN.**



## KETTENZUGKRANE

bis zu **5 t**

Ob nun 250 Kilogramm oder bis zu fünf Tonnen gehoben werden sollen: Wir bieten einen Kettenzugkrane, der jeweils genau auf Ihre individuellen Anforderungen an einen Arbeitsplatzkrane, Laufkrane oder Auslegerkrane an Arbeitsplätzen, in einer Werkstatt oder einem Lager zugeschnitten ist.

- Langlebige Stahlstruktur
- Stufenlose Geschwindigkeitsregelung mit optionalem Hubumrichter
- Lastregelung für verbesserte Sicherheit und Präzision

## CXT-KRANE

bis zu **80 t**

Wenn Sie bis zu 80 Tonnen heben müssen, verfügen wir über vielseitige Lösungen: CXT-Krane können nicht nur an Ihre Hubanforderungen, sondern auch an die jeweiligen räumlichen Platzverhältnisse angepasst werden.

- Wählen Sie das Modell mit kurzer Bauhöhe, wenn die Deckenhöhe begrenzt ist
- Intelligente Funktionen wie Lastpendelkontrolle und Zielpositionierung bieten präzise Kranbewegungen
- Möglichkeit der Ausrüstung mit zusätzlichen intelligenten Funktionen, die das Handhaben der Last beschleunigen und die Sicherheit verbessern

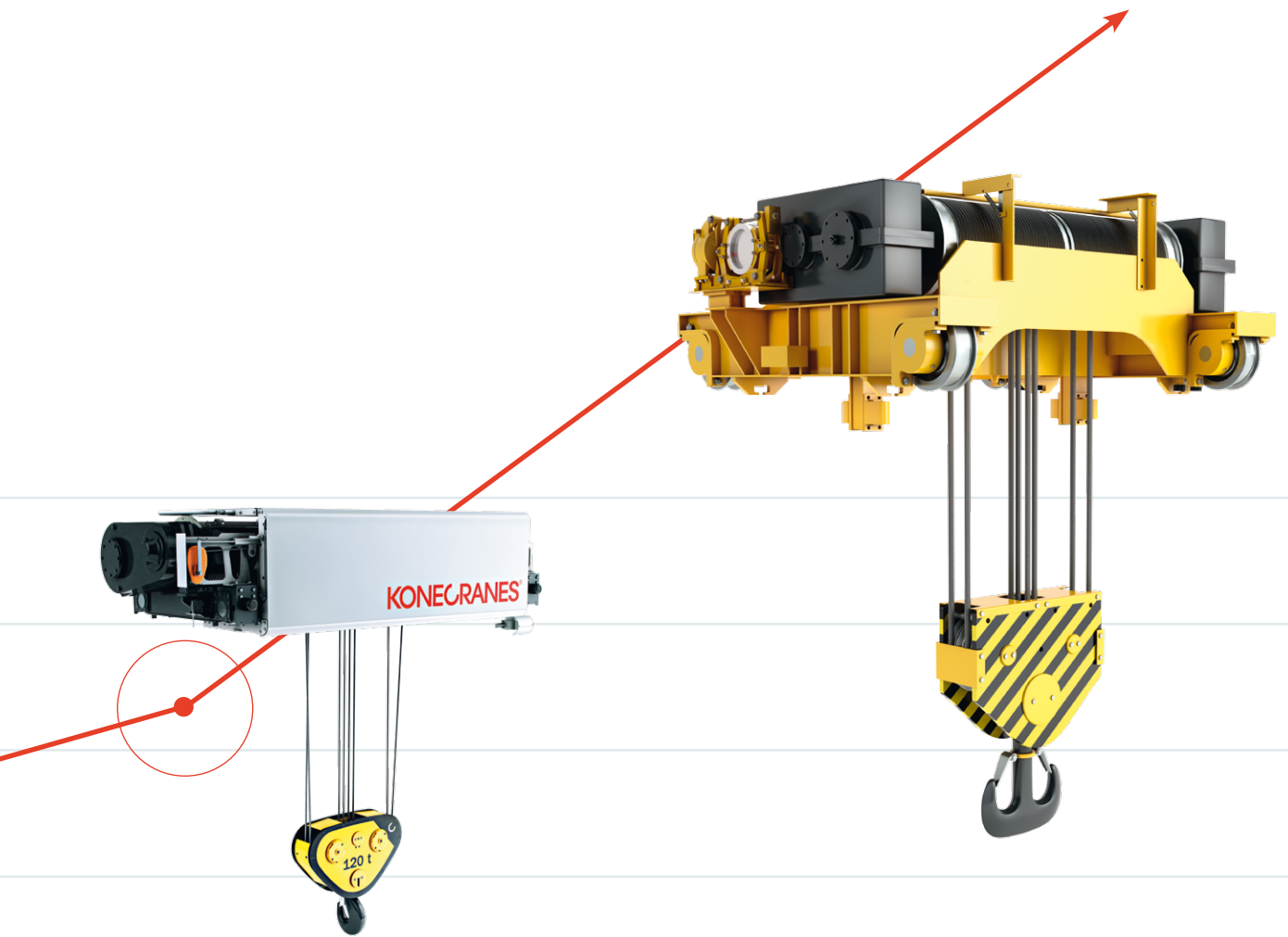

## SMARTON-KRANE

bis zu **250 t**

Wenn Sie einen Schwerlastkran für bis zu 250 Tonnen mit einer einzigen Laufkatze – oder für bis zu 500 Tonnen mit zwei Laufkatzen – benötigen, dann ist der SMARTON genau richtig. Bei komplexeren Anforderungen an die Lasthandhabung können Sie intelligente Funktionen hinzufügen, um den SMARTON noch besser in Ihren Prozess zu integrieren.

- Optionale intelligente Funktionen zur weiteren Verbesserung von Lasthandhabung und Positionssteuerung
- Intelligente Funktionen lassen sich auch leicht im Nachhinein hinzufügen

## MASSGESCHNEIDERTE KRANE

Wenn Sie eine spezifisch auf Ihre Bedürfnisse angepasste Krananwendung suchen, können wir Ihnen eine maßgeschneiderte Hublösung bieten, die vollständig in Ihren Prozess integriert ist.

- Bei extremen Umweltbedingungen schützen wir zum Beispiel den Kran gegen Hitze und Korrosion
- Maßgeschneiderte Anpassung an die meisten Umwelt- und Prozessanforderungen

# ERFAHRUNG IN DEN VERSCHIEDENSTEN INDUSTRIEBRANCHEN

In diesen und vielen anderen Industrien haben wir Leistung und Effizienz verbessert. Hier nur einige Branchen-Beispiele, für die wir Hublösungen anbieten.



„Die Sicherheitsmerkmale haben uns stark beeindruckt.“

Kunde aus der Papierindustrie



„Sie haben uns viele Optionen angeboten, was Geld gespart und unsere Bauzeit verkürzt hat.“

Kunde aus der Bergbauindustrie



„Insbesondere die Endpositionierung beschleunigt die Arbeitsabläufe.“

Kunde aus der Fahrzeugindustrie



**„Konecranes hat eine fantastische Installationsarbeit abgeliefert und dafür nur vier Tage benötigt.“**

**Kunde aus der Fertigungsindustrie**



**„Von der Erstellung des Angebots bis hin zur Auftragsbearbeitung war der Service von Konecranes detailliert und professionell.“**

**Kraftwerkskunde**



**„Die technische Kompetenz und gründliche Fachkenntnis bei Kranen und Automatisierung gab bei uns schließlich den Ausschlag für die Entscheidung zur Zusammenarbeit mit Konecranes.“**

**Kunde aus dem Bereich Energy-from-Waste**



**„Die Lastpendelkontrolle ist ein sehr gutes Sicherheitsmerkmal, das die Last schwingfrei anhält.“**

**Kunde aus der Stahlindustrie**



**„Seitdem Konecranes die Wartung übernommen hat, sind die Ausrüstungs- und Anlagenausfälle in unserem Werk um mehr als 60 % zurückgegangen.“**

**Kunde aus der Öl- und Gasindustrie**





## ZELLSTOFF UND PAPIER

**Seit Jahrzehnten erfüllt Konecranes die Bedürfnisse der Zellstoff- und Papierindustrie bei Hebevorgängen und Materialhandhabung. Wir kennen die Prozesse und Abläufe – von der Handhabung von Holz bis hin zum Recycling. Wo auch immer Sie in der Zellstoff- und Papierindustrie hinschauen, ist die Expertise von Konecranes im Einsatz.**

Wir bieten bewährte und innovative Hublösungen an, ein zuverlässiges globales Service-Netzwerk und umfassendes Know-how in der Papierindustrie. Wenn Sie sich für Konecranes entscheiden, investieren Sie in eine Prozessproduktivität, die Ihnen viele Jahre nutzen wird.



## Anwendungen für die Zellstoff- und Papierindustrie



**KETTENZUGKRANE** sind die Arbeitspferde in Werkstätten, Vakuumpumpenräumen und anderen Prozessbereichen. Manuelle oder elektrische

Kettenschubwerke werden für Wartungsaufgaben bei Papiermaschinen eingesetzt. An einer einzigen Maschinenstraße können sich 50 Montageorte für verfahrbare Einschienenkatzen befinden. Bei all diesen Anwendungen sind die zum Beispiel mit den neuen CLX-Kettenschubwerken ausgerüsteten Kettenschubkrane von Konecranes für den zuverlässigen langfristigen Betrieb ausgelegt.



**CXT-KRANE** werden in Werkstätten und für unterstützende Funktionen wie etwa die Handhabung von Kernrohren und das Abladen von Chemikalien von Lkws eingesetzt.

Im Bogenschneidbereich können sie auch als Krane mit intelligenten Merkmalen für die Handhabung von Rollen eingesetzt werden. Bei Prozessanwendungen sind sie als Wickler und Trockenbereich-Krane im Einsatz. Als Nassbereich-Krane heben sie Papiermaschinen-Teile und in der Prozessanwendung Mutterrollen mit einem Gewicht von bis zu 50 Tonnen.



**SMARTON-KRANE** werden als Prozesskrane für das Handhaben von Mutterrollen eingesetzt – entweder auf manuellen Befehl hin oder in einem halbautomatischen

Prozess, zum Beispiel als Trockenbereich- und Wicklerkrane. Auf der Grundlage unserer langjährigen Erfahrung in diesem Bereich haben wir mehrere spezifische eigene Lösungen für die Papierindustrie entwickelt.



**MASSGESCHNEIDERTE KRANE** sind für Zuverlässigkeit im Einsatz gebaut – und zu 100 Prozent mit dem Konecranes Warehouse Management System (WMS) in

Ihren Prozess integriert. Konecranes liefert kundenspezifische Krane mit Vakuumhebern oder mechanischen Rollengreifern für automatische Papierrollen-Lagersysteme.

„Bevor ich zu Konecranes kam, habe ich mehrere Jahre in der Papierindustrie gearbeitet. Dadurch konnte ich die Probleme unserer Kunden verstehen. Die Erfahrung vieler unserer Mitarbeiter hier hat uns geholfen, spezielle Lösungen für die Zellstoff- und Papierindustrie zu entwickeln.“

**Mika Vähäkuopus**

Produktingenieur von Konecranes



# STAHL

**Seit mehr als 50 Jahren arbeiten wir mit der Stahlindustrie zusammen. In dieser Zeit haben wir Krane für Heißmetallverfahren, das Materialhandling im Walzwerk sowie für Hubvorgänge im Stahllager geliefert.**

Wir verstehen die extreme Umgebung beim Prozess der Stahlherstellung, daher haben wir unsere Hub- und Steueranlagen so entwickelt, dass sie die Herausforderungen durch Flammenhitze und hohe Temperaturen meistern. Die Lösungen von Konecranes haben sich im Einsatz unter extremen Betriebsbedingungen in heißen, staubigen oder korrosiven Umgebungen bewährt.

„Wenn der Kran ausfällt, wird die gesamte Produktion sofort unterbrochen. Die neuen LV-Krane sind selbstüberwachend. **Der Kran meldet das Ereignis direkt an Konecranes, sodass wir häufig Behebungsmaßnahmen einleiten können, bevor es zu einer Ausfallzeit kommen kann.**“

**Patrik Sörebo**

Niederlassungsleiter von Konecranes

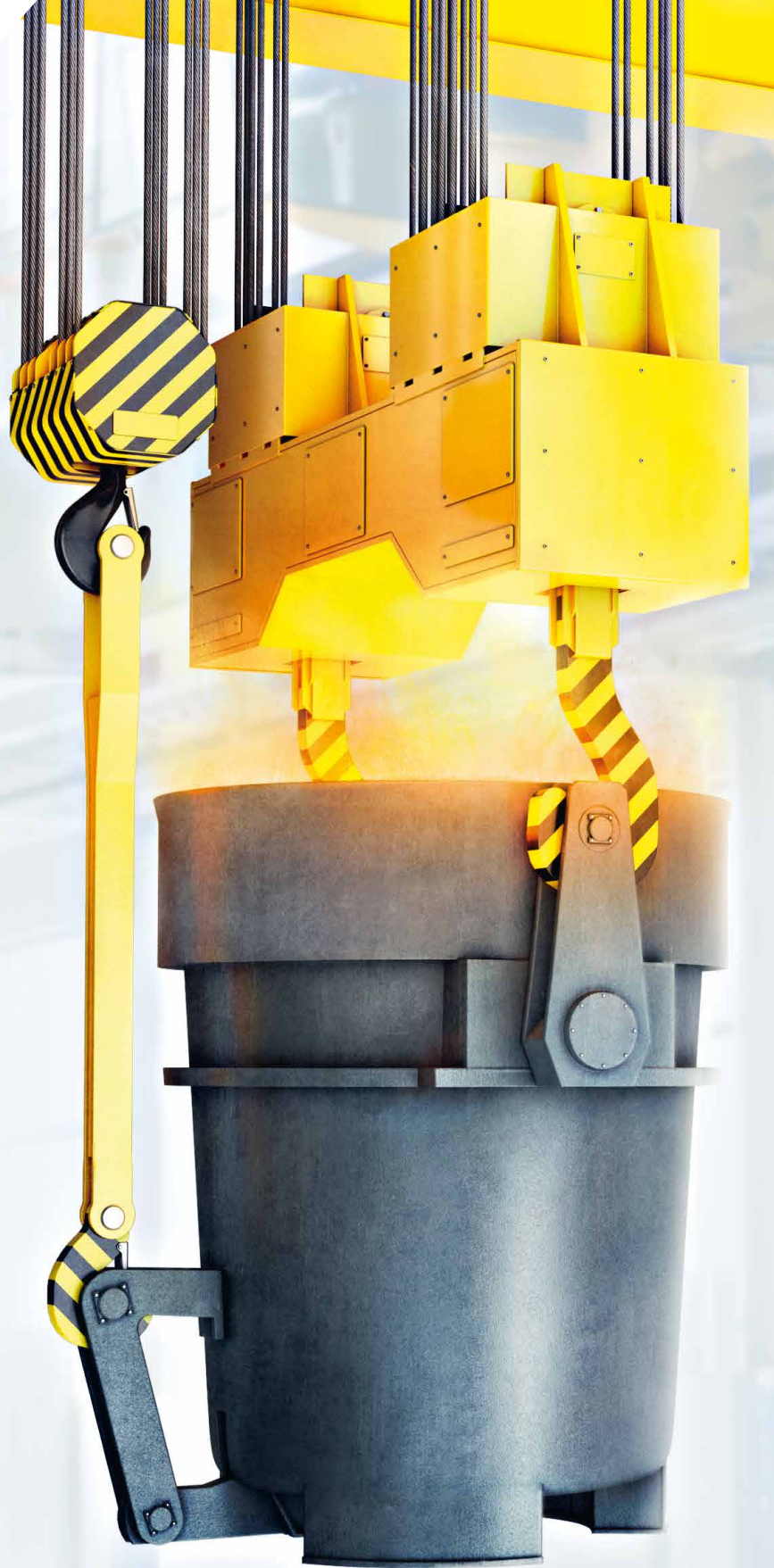



## Anwendungen in der Stahlindustrie



**KETTENZUGKRANE** werden im typischen Fall als Arbeitsplatzkrane in Werkstätten eingesetzt. Zusammen mit dem neuen CLX-Kettenzughubwerk sind diese Krane für Zuverlässigkeit und Langlebigkeit

konstruiert worden und machen das Arbeiten schneller, sicherer und präziser.



**CXT-KRANE** kommen in Werkstätten und als Wartungskrane für Fertigungsanlagen zum Einsatz. CXT-Krane sind auch ideal für die Handhabung von Endprodukten

wie zum Beispiel Spulen und Platten, wenn die Last- und Zyklusanforderungen gering sind. Außerdem werden CXT-Hubwerke bei Kranen für die Handhabung von Heißmetallen als zweites Hilfshubwerk eingesetzt.



**SMARTON-KRANE** werden meist als Wartungskrane für Produktionsanlagen in Stahlwerken und für das Handhaben von Endprodukten eingesetzt. Wenn die

Last- und Zyklusanforderungen hoch sind, werden diese Krane auch für das Handhaben von Spulen, Platten, Schläuchen und Rohren verwendet. Intelligente Funktionen wie Lastpendelkontrolle und Schutzbereiche erhöhen nicht nur die Sicherheit, sondern beschleunigen auch die Zykluszeiten und verbessern die Produktivität.

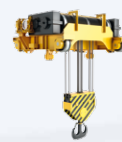

**MASSGESCHNEIDERTE KRANE** sind für den Schwereinsatz konstruierte Krane, die für eine hohe Einsatzverfügbarkeit in allen Prozessbereichen in einem

Stahlwerk gebaut sind. So werden zum Beispiel maßgeschneiderte Krane vom Typ LV für das Handling von Rohstoffen eingesetzt. Im Bereich der Handhabung von Heißmetallen liefert Konecranes Krane für die Beschickung und das Handhaben von Gießpfannen, Krane für das Handhaben von Brammen und Knüppeln sowie Wartungskrane für Anlagen zur Stahlerzeugung. In der Stahlverarbeitung kommen maßgeschneiderte Krane für das Handhaben von Spulen, Platten, Stabstahl und Walzdraht zum Einsatz.

# AUTOMOBIL

**Viele der größten Automobilhersteller weltweit verlassen sich auf Konecranes. Wir verstehen die schweren Lasten, kurzen Zykluszeiten, den Bedarf an Schnelligkeit sowie höchster Sicherheit und Zuverlässigkeit, die Sie benötigen, um in dieser Industrie wettbewerbsfähig zu bleiben.**

Konecranes bietet Krane, um die Formen anzuheben, die Sicherheit insgesamt zu verbessern und die Zykluszeiten zu minimieren. Intelligente Funktionen von Konecranes wie die Positionier- und Lastpendelkontrolle helfen Schäden an den Formen und anderen Anlagen zu vermeiden.

Konecranes liefert zudem die verschiedensten Stahlseil- und Kettenzugkrane sowie kundenspezifische Krane für die speziellen Hubanforderungen der Automobilindustrie.

## Anwendungen in der Automobilindustrie



**KETTENZUGKRANE** werden bei zahlreichen Anwendungen in der Automobilindustrie eingesetzt – etwa in Werkstätten, Lackieranlagen, an Montagestraßen, beim Schweißen, bei unterschiedlichen Arbeitsstationen oder der Motorherstellung. Die neuen CLX-Kettenhubwerke lassen sich flexibel mit Auslegern, Einschienen- und Leichtkransystemen sowie Einträgerkranen kombinieren.



**CXT-KRANE** kommen vor allem beim Lagern von Spulen, Platten und Rohren zum Einsatz. CXT-Krane eignen sich auch für den ersten Teil des Stanzbereiches, für die Abwicklung und den Platinenzuschnitt und sogar für die Stanzstraße mit Formhandhabung, wenn es die Betriebsklasse zulässt. Die Möglichkeit, den CXT-Kran mit intelligenten Funktionen anzubieten, erweitert seine Einsatzmöglichkeiten in den Prozessen der Automobilherstellung.



**SMARTON-KRANE** werden primär für das Stanzen und die Handhabung von Formen eingesetzt. Ein zentrales Problem in der Automobilindustrie besteht in der Kürzung der Zykluszeiten beim Wechsel der Formen in der Stanzmaschine. Um dieser Anforderung zu begegnen, kann Konecranes Krane mit unterschiedlicher Automatisierung anbieten, um bei minimierten Zykluszeiten die Sicherheit insgesamt zu verbessern. Die Lastpendelkontrolle von Konecranes verhindert Schäden an den Formen und anderen Anlagen.



**MASSGESCHNEIDERTE KRANE** werden in der Stanzstraße und beim Handhaben der Formen eingesetzt – insbesondere wenn die Vierpunkt-Aufhängung gefordert ist, um sicherzustellen, dass asymmetrische Lasten waagrecht gehalten werden. LV-Krane können auch für das Heben von Heißmetall eingesetzt werden, wenn Motor- und Getriebeteile in Automobilgießereien gegossen werden.





„Ein zentraler Punkt in der Automobilindustrie besteht in der Kürzung der Zykluszeiten beim Wechsel der Formen in der Stanzmaschine. Wir haben intelligente Funktionen entwickelt wie die Lastpendel- und Positionierkontrolle, die die Zykluszeiten verkürzen und Schäden an Formen und anderen Anlagen verhindern.“

**Jere Röntynen**

Leitender Ingenieur von Konecranes im Bereich Automatisierung

# ENERGY- FROM-WASTE

**Die Industrie für erneuerbare Energien ist einer der extremsten Einsatzorte für Krane. Es bestehen häufig strenge Umweltvorschriften, eine große Bandbreite an zu hebenden Materialien und Hitzebedingungen in der Nähe der Verbrennungsöfen. Krane sind ein kritischer Teil des Prozesses.**

Wir können ein umfassendes Angebot an Kranen für die Industrie der Energiegewinnung aus Abfällen liefern, einschließlich einer Vielzahl an automatisierten Funktionen. Konecranes blickt auf viele Jahre Erfahrung in der Entwicklung von Hublösungen zurück, die die Effizienz erhöhen und die Wartungskosten senken.

## Anwendungen im Bereich Energy-from-Waste



**KETTENZUGKRANE**, zusammen mit dem neuen CLX-Kranhubwerk, bieten ein längeres Betriebsleben der Kette, weniger Verschleiß, erhöhte Sicherheit und geringere Wartungskosten. Kettenzugkrane von Konecranes werden in Werkstätten und zur Wartung wie auch als Mehrzweckkrane eingesetzt.



**CXT-KRANE** kommen als Wartungskrane im Turbinenraum, Kesselhaus und in der Rauchgasreinigungshalle zum Einsatz. Manchmal werden sie auch als Hilfshubwerk zur Reinigung der Aufgabetrichter mit kleinen Greifern eingesetzt.



**MASSGESCHNEIDERTE KRANE** sind in Anlagen zur Energiegewinnung aus Abfall zum Beispiel beim Stapeln, Mischen und bei der Zufuhr des Abfalls gefragt. In kleinen Biomasse-Anlagen können sie ebenfalls im Prozess für die Zufuhr von Brennstoff in den Aufgabetrichter des Kessels eingesetzt werden. Die Hubkapazität von GL-Laufkatzen reicht von 4 bis 20 Tonnen. Wenn eine höhere Kapazität benötigt wird, werden spezielle Laufkatzen eingesetzt.



„Dies ist eine schwierige Umgebung für einen Kran – mit besonderen Anforderungen an die verwendeten Materialien und an die Qualitätskontrolle.

Um die Zuverlässigkeit zu gewährleisten, kontrollieren wir die Qualität der Schweißnähte mittels Ultraschallprüfung, um sicher zu sein, dass keine Risse oder Löcher vorhanden sind. Denn der gesamte Prozess ist vom GL-Kran abhängig.“

**Eric Chen**

General Manager von Konecranes



KONECRANES

80SMM10

# ENERGIE

**Wir bieten Hublösungen für die verschiedensten Kraftwerke – vom traditionellen Kohlekraftwerk bis hin zum modernen Kombikraftwerk oder einem abgelegenen Windpark.**

Ein elektrisches Kettenzughubwerk, das speziell für eine Windturbine entwickelt wurde, liefern wir ebenso zuverlässig wie spezifisch angepasste Greiferkrane für den Umschlag von Kohle. Sie können einen CXT-Kran für Ihre Werkstatt oder einen SMARTON-Kran für den Wartungseinsatz auswählen. Ob serienmäßig oder maßgeschneidert, unsere Krane sind effizient und langlebig. Und das stellen sie jeden Tag in vielen Kraftwerken weltweit unter Beweis.

## Anwendungen in der Energiebranche



**KETTENZUGKRANE**, ausgerüstet mit neuen CLX-Hubwerken, werden in der Energiebranche in einer Vielzahl von Konfigurationen eingesetzt, zum Beispiel mit

Auslegern und Einschienenbahnen für den Einsatz bei Wartungsaufgaben und in Werkstätten. Eine spezielle Anwendung für die Energiewirtschaft ist ein tXN Windturbinenhubwerk, das im Inneren der Gondel angeordnet ist und zu Wartungszwecken verwendet wird.



**CXT-KRANE** kommen in Werkstätten und als Wartungskrane zum Einsatz – beispielsweise im Kesselraum und in der Turbinenhalle. Für Gaskompressionsgebäude bieten

wir auch Anlagen für eine explosive Umgebung. Die Ausrüstung mit intelligenten Funktionen wie Lastpendelkontrolle und Mikrogeschwindigkeit verbessert die Sicherheit und Genauigkeit der Positionierung.



**SMARTON-KRANE** werden häufig als Turbinenhallenkrane genutzt. Beim Anheben der Turbine zu Wartungszwecken ist absolute Genauigkeit von zentraler

Bedeutung. Aus diesem Grund haben wir intelligente Funktionen wie das Inching und die Mikrogeschwindigkeit entwickelt, die Genauigkeit, Zuverlässigkeit und Sicherheit verbessern.



**MASSGESCHNEIDERTE KRANE** können zum Beispiel als Greiferportalkrane in Kohlelagern eingesetzt werden. Bei Wasserkraftwerken dienen sie als

Einlauf- und Saugrohr-Portalkrane. Bei höheren Kapazitäten können wir maßgeschneiderte Krane auch für den Tandem-Einsatz mit unseren Standardlaufkatzen konstruieren.





„Wenn Ihre Last wertvoll ist, soll beim Heben natürlich nichts beschädigt werden. Darum empfehlen wir intelligente Funktionen wie die Lastpendelkontrolle, das Inching und die Mikrogeschwindigkeit, um reibungsloses Heben und präzise Positionierung zu gewährleisten.“

**Frank Canestrier**  
General Manager von Konecranes



# FERTIGUNG

**Es gibt so viele Anforderungen an das Heben, wie es Fertigungsaktivitäten gibt.**

Ob Sie nun in den Bereichen Elektronik, Kunststoffe, Metalle, Nahrungsmittelverarbeitung oder sogar in Gefahrenumgebungen aktiv sind: Wir machen Ihre spezifischen Hublösungen für Sie möglich. Fertigungsbetriebe sind ein zentraler Bestandteil der Lieferkette – deshalb müssen Lösungen für diesen Bereich mit der gleichen Zuverlässigkeit entwickelt werden wie die Krane für die Prozessindustrien. Seit fast 80 Jahren hat Konecranes Krane für jeden denkbaren Zweck in der Fertigungsproduktion hergestellt. Wir verstehen Ihre Anforderungen in Bezug auf Lean Manufacturing, unterschiedlichste Lasten und kurze Zykluszeiten.

## Anwendungen in der Fertigungsbranche



**KETTENZUGKRANE** werden in der allgemeinen Fertigung bei Dutzenden verschiedenen Anwendungen benötigt. Deshalb haben wir die

Kettenzugkrane von Konecranes entwickelt, die sich in verschiedensten Konfigurationen als Arbeitsplatz-Hebeanlage einsetzen lassen. Um welche Anwendung es sich auch handelt: Die Kettenzugkrane von Konecranes arbeiten zuverlässig und sicher.



**SMARTON-KRANE** werden in den gleichen Anwendungsbereichen eingesetzt wie der CXT – und zwar dann, wenn die

Lasten schwerer und höhere Kapazitäten erforderlich sind. Das ist beispielsweise bei der Fertigung von schweren Stahlaufbauten oder der Vormontage der endgültigen Maschinenstraße der Fall. Bei diesen Anwendungen sind Hubkapazität und Hubgenauigkeit äußerst wichtig. Dafür bieten wir eine Vielzahl an serienmäßigen und optionalen intelligenten Funktionen, die eine präzise Lastkontrolle ermöglichen. Diese Funktionen reduzieren die Zykluszeiten bei gleichzeitiger Verringerung des Unfallrisikos.



**CXT-KRANE** werden in den Phasen des Produktionsflusses eingesetzt, in denen eine hohe Intensität des Materialumschlags

besteht. Dazu gehören Annahme, Lagerung und Vorfertigung von Rohmaterialien bei Fertigung, Montage, Verpackung und Versand. Der CXT kann optimal an Ihre Anforderungen angepasst werden.



„Mit einigen unserer Kunden arbeiten wir schon seit mehr als 20 Jahren zusammen. Wir liefern nicht nur ihren gesamten Bedarf an Hubanlagen, von Kettenhubwerken bis hin zu Schwerlastkränen, sondern auch Wartungs- und Modernisierungsdienste. Dieses langfristige Engagement bietet die beste Rendite.“

**Gordon Adie**  
Geschäftsführer von Konecranes

# INTELLIGENTER, WO ES DARAUFG ANKOMMT

**Alle Krane von Konecranes haben eines gemeinsam: Auch wenn sich die Technik unterscheidet, sind alle Krane so ausgelegt und konstruiert, dass sie genau dort, wo es darauf ankommt, ein Mehr an Sicherheit, Funktionalität und Zuverlässigkeit bieten – in Ihrem Werk oder Ihrer Fabrik.**

## SICHERHEIT STEHT AN ERSTER STELLE

Intelligente Funktionen wie Lastpendelkontrolle und Schutzbereiche, wie sie zum Beispiel in den SMARTON-, CXT- und maßgeschneiderten Kranen verfügbar sind, erhöhen nicht nur die Sicherheit, sondern beschleunigen auch die Zykluszeiten und verbessern die Produktivität.

## SCHNELLER, WO ES DARAUFG ANKOMMT

Die Betriebsgeschwindigkeit des Krans lässt sich entsprechend der jeweils aktuellen Aufgabe anpassen. Der Kran arbeitet schneller, wenn der Haken leer ist. Wenn Sie jedoch eine empfindliche Last auf kleinem Raum bewegen müssen, verbessern Funktionen wie das Inching und die Mikrogeschwindigkeit Genauigkeit und Sicherheit – und sparen auch noch Zeit.

## INTELLIGENTERE KRAN- UND HUBWERKSKOMPONENTEN

Wir denken, dass einige Dinge so wichtig sind, dass wir sie selbst machen müssen. Darum erfolgen Konstruktion und der größte Teil der Herstellung von Motor, Getriebe und Steuereinheit auch im eigenen Hause. Wenn wir sie selbst konstruieren und bauen, können wir überdies sicherstellen, dass die intelligenteren Kran- und Hubwerkskomponenten als eine Einheit funktionieren. Nur so können wir gewährleisten, dass diese Komponenten die Leistung, Sicherheit und Zuverlässigkeit haben, die Sie benötigen.

## INTELLIGENTERE BEDIENERSCHNITTSTELLE

Der beste Weg zur Verbesserung der Sicherheit liegt in der Minimierung des menschlichen Irrtums. Darum konzentrieren wir uns bei der Bedienerschnittstelle so sehr auf praktische Benutzbarkeit, damit die Anlage einfach und sicherer eingesetzt werden kann. Um Bedienerfehler zu reduzieren, bieten wir umfassende Schulungsprogramme und Kurse in Kransicherheit an.

## INTELLIGENTERE KINEMATIK

Eine intelligenterere Krankinematik konzentriert sich auf das genaue, effiziente und sichere Heben, Bewegen und Steuern der Last und auch des Hebegeräts.



Intelligenterer Kran- und Hubwerkskomponenten





**Intelligente Bedienerchnittstelle**



**Intelligente Kinematik**



**INTELLIGENTER, WO ES DARAUF ANKOMMT**

# INDUSTRIEWEIT FÜHRENDER SERVICE

**Ein ordnungsgemäß ausgeführter Service ist kein Aufwand – vielmehr eine unternehmerische Investition, die eine Rendite abwirft. Mit Wartungsverträgen für mehr als 400.000 Anlagen und mehr als 50 Jahren Erfahrung heben wir uns von unseren Mitbewerbern ab.**

## SPEZIALISIERTE WARTUNGS- UND MODERNISIERUNGSDIENSTE

Über unser globales Servicenetz bieten wir spezialisierte Wartungs- und Modernisierungsdienste für alle Arten von Industriekranen an. Diese Dienste reichen von Pflichtinspektionen bis hin zur vorbeugenden oder Full-Service-Wartung und operativen Partnerschaften. Sie können für eine einzelne Anlage oder Ihren gesamten operativen Bereich gelten und die Produktivität und Sicherheit Ihrer industriellen Prozesse erhöhen.

## FERNÜBERWACHUNG

Um die aktuelle und zukünftige Verfügbarkeit Ihrer Krane zu gewährleisten, liefert Ihnen die TRUCONNECT® Fernüberwachung und -meldung die tatsächlichen Einsatzdaten zu Ihren CXT- und SMARTON-Kranen. Mit diesen Daten können Sie die Sicherheit verbessern, Wartungsaktivitäten optimieren und die zukünftige Modernisierung Ihrer Anlage planen.

## ERWEITERTE DIAGNOSE

Zusätzlich zu den Inspektionsprogrammen und den Programmen zur vorbeugenden Wartung bieten wir Ihnen erweiterte Diagnosedienste wie zum Beispiel den „Crane Reliability Study“ (Inspektionsservice zur Erhebung der Kranzuverlässigkeit), eine technische Beurteilung des aktuellen Zustands und zukünftigen Wartungsbedarfs Ihrer Krane, die RailQ Laufbahnbeurteilung sowie die RopeQ Drahtseilanalyse. Mit diesen Analysen erhalten Sie wertvolle Informationen, die Sie als Leitfaden bei der Planung zukünftiger Aktionen nutzen können.





**KONECRANES SERVICE**



INDUSTRIE-  
KRANE



KRAFTWERKS-  
KRANE



HAFENKRANE



SCHWERLAST-  
STAPLER



SERVICE



MACHINE TOOL  
SERVICE



Konecranes ist eine weltweit führende Gruppe von Lifting Businesses™, die Kunden zahlreicher Industrien mit produktivitätssteigernden Hebelösungen und maßgeschneidertem Kranservice versorgt. Konecranes wird an der Wertpapierbörse Helsinki (NASDAQ OMX Helsinki Ltd) unter dem Kürzel KCR1V notiert. Mit über 12.000 Mitarbeitern an mehr als 600 Standorten in fast 50 Ländern verfügen wir über die Ressourcen, die Technologie und die Bereitschaft, dem in unserer Marke Lifting Businesses™ enthaltenen Versprechen der Rentabilitätssteigerung gerecht zu werden.

© 2014 Konecranes Plc. Alle Rechte vorbehalten. „Konecranes“, „Lifting Businesses“ und  sind Markenzeichen oder eingetragene Marken von Konecranes Plc.

