

DER EINE FÜR ALLES

PORTALSTAPLER



GERINGE SPEZIFISCHE INVESTITIONSKOSTEN, HOHES POTENZIAL FÜR TERMINALS EINER, DER SICH BEZAHLT MACHT

Konecranes ist ein führender Anbieter von Umschlaglösungen für Häfen, Terminals und Industrie. Aus unserer langjährigen Erfahrung in der Entwicklung und Fertigung von Konecranes Noell Straddle Carriern sowie der genauen Kenntnis von Terminalabläufen resultiert unsere besondere Kompetenz.

ZWEI BAUHÖHEN FÜR VIELSEITIGE AUFGABEN

Konecranes Noell Straddle Carrier sind universelle Geräte mit geringen spezifischen Investitionskosten, die praktisch keine bautechnischen Anforderungen an Terminalinfrastrukturen stellen. Sie übernehmen Aufgaben, die vom horizontalen Transport über das Stapeln im Containerlager bis hin zum Be- und Entladen von Zügen oder Lkw reichen.

Betreiber haben bei Konecranes die Wahl zwischen zwei Bauhöhen (1-über-2 oder 1-über-3 High-Cube-Container) mit Traglasten von bis zu 60 t. Zudem eignen sich Straddle Carrier für den Transport von Spezialgütern. Angetrieben werden sie entweder diesel-hydraulisch, diesel-elektrisch oder durch ein besonders effizientes und umweltgerechtes Hybridsystem.

DYNAMISCH AUSBAUBARES ZUKUNFTSKONZEPT

Konecranes Noell Straddle Carrier eignen sich ideal für den schrittweisen, bedarfsorientierten Auf- und Ausbau ganzer Flotten. Mit den Geräten können Terminalflächen flexibel genutzt werden. Hochmoderne Steuerungen und Fahrerassistenzsysteme sowie ihr Potenzial zur Teil- oder Vollautomatisierung machen aus Konecranes Noell Straddle Carriern ein dynamisches Zukunftskonzept.



1968: Pionier der Straddle Carrier-Technologie Konecranes ist einer der Mitbegründer der Straddle Carrier-Technologie. Unser Werk in Würzburg bildet das Kompetenzzentrum für Entwicklung und Fertigung. Die herausragende Qualität von Konecranes Noell Straddle Carriern ist auch Ergebnis besonders großer Fertigungstiefe



KONECRANES NOELL STRADDLE CARRIERS

- Geringe spezifische Investitionskosten
- Universelles Umschlaggerät mit Traglasten von bis zu 60 t
- Produktives Team aus Konecranes Noell Straddle Carriern und Konecranes Noell Spreader
- Für sukzessiven Auf- und Ausbau von Flotten
- Besonders umweltgerechte Antriebsvarianten
- Potenzial zur Teil- und Vollautomatisierung

Konecranes Noell Straddle Carrier und Konecranes Noell Spreader kommen aus einer Hand und ergeben eine aufeinander abgestimmte Gesamtlösung für hohe Produktivität im Dauereinsatz

Modelle	Antriebssysteme			Maximale Traglasten [t]		Stapelfähigkeit [9'6" High-Cube-Container]	
	Diesel-hydraulisch (H)	Diesel-elektrisch (E)	Hybrid (E ECO)	50	60*	1-über-2	1-über-3
N SC 634 H	✓			✓	✓	✓	
N SC 644 H	✓			✓	✓		✓
N SC 634 E		✓		✓	✓	✓	
N SC 644 E		✓		✓	✓		✓
N SC 634 E ECO			✓	✓	✓	✓	
N SC 644 E ECO			✓	✓	✓		✓

* In Ausnahmefällen maximale Traglast von 60 t; tatsächliche Traglast abhängig von Spreaderkapazität

VIELSEITIGE EINSATZGEBIETE IM GESAMTEN TERMINAL

MULTIFUNKTIONAL

Konecranes Noell Straddle Carrier sind auf Vielseitigkeit ausgelegt. Um die verschiedenen Prozesse im Terminalalltag bewältigen zu können, haben wir die Geräte mit modernster Technologie ausgestattet. Entstanden ist ein anwendungsgerecht konzipiertes Gesamtsystem, mit dem Sie die Herausforderungen von heute und morgen beruhigt annehmen können.

- 1 Horizontaler Transport: Mit den schnellen und wendigen Konecranes Noell Straddle Carriern können Sie Container in Ihrem Terminal zügig von A nach B bewegen
- 2 Bahnzubringer und -verladung: Wenn Ihr Terminal an das Bahnnetz angebunden ist, bringen die Geräte Container entweder sicher zum oder sogar auf den Zug selber
- 3 Stapeln im Containerlager: Je nach Bauhöhe können die Straddle Carrier entweder 3 oder 4 Container hoch schnell und wirtschaftlich stapeln
- 4 Lkw Be- und Entladung: Auch wenn Lkw in Ihrem Terminal ein- und ausfahren, sind Konecranes Noell Straddle Carrier das Gerät der Wahl

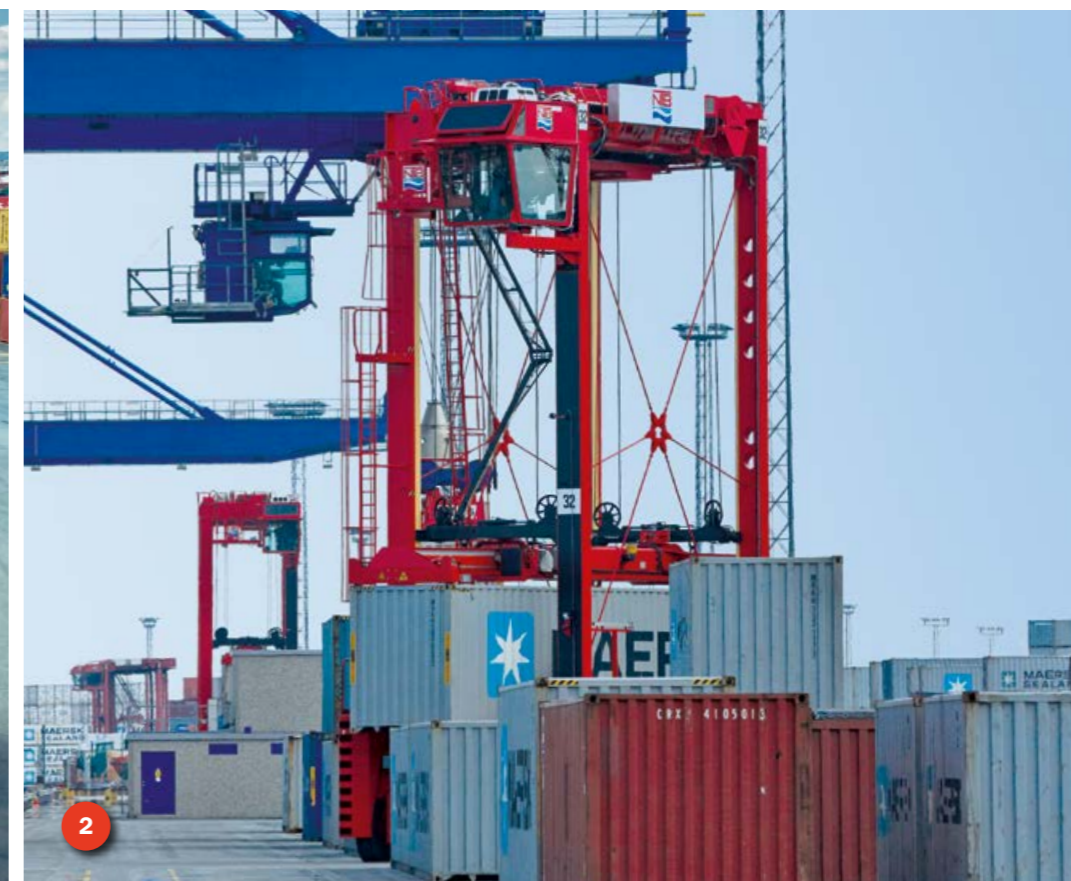
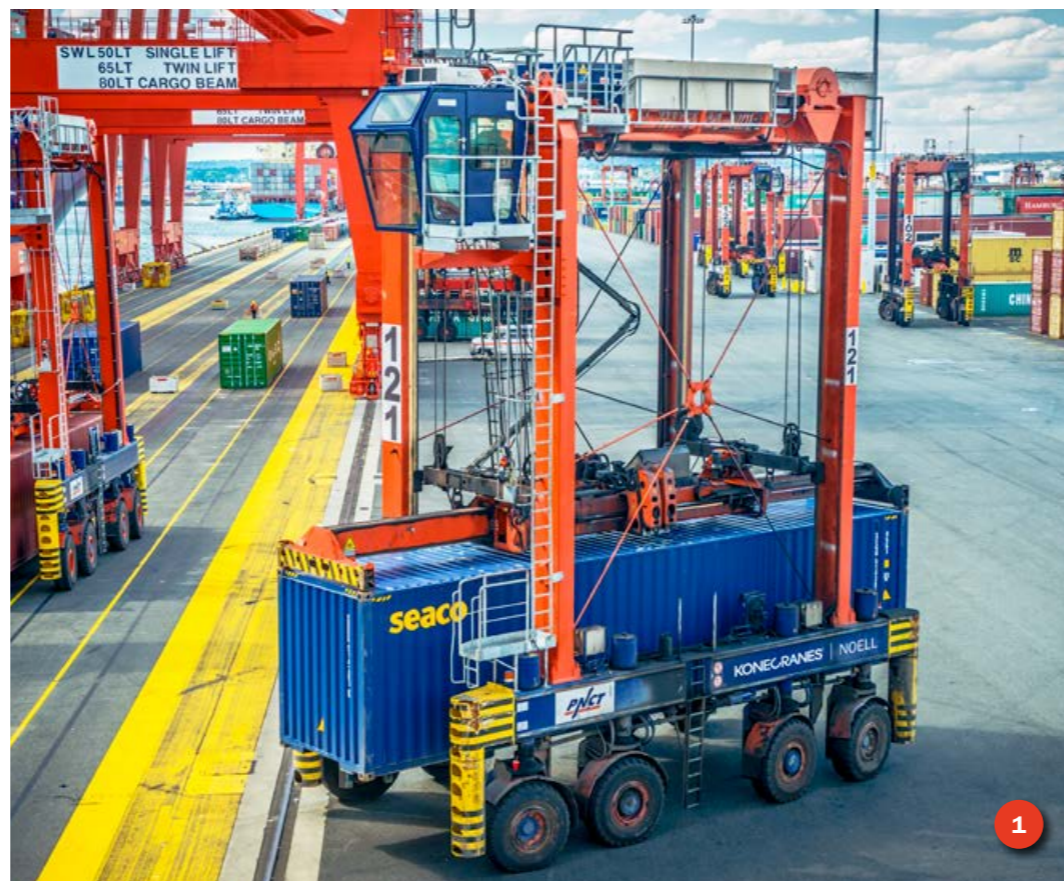

UNIVERSELL EINSATZFÄHIG

- Reduzierte Geräteanzahl und Schnittstellen, da alle Aufgaben durch nur einen Gerätetypen bewältigt werden
- Besonders einfache Implementierung und Erweiterung von Geräteflotten nach Bedürfnissen
- Modernste Assistenzsysteme helfen bei der Beschleunigung des Umschlags
- Dass Fleet Management System hat Fahrzeugdaten immer im Griff

DER KONECRANES NOELL STRADDLE CARRIER AUF EINEN RUNDUM GUT GEBAUT

Die Bauweise von Konecranes Noell Straddle Carrier orientiert sich exakt an den Bedingungen im Terminal. Sie sind gut manövrierbar und bieten hohe Fahrgeschwindigkeiten. Ihre leichte, dennoch ausreichend steife und langlebige Stahlkonstruktion sowie ihr niedriger Fahrzeugschwerpunkt führen zu hoher Fahrsicherheit gepaart mit hohem Fahrkomfort.

Das schlanke Portal und eine rundum verglaste Kabine ermöglichen Fahrern bestmögliche Sicht auf den gesamten Arbeitsbereich. In Verbindung mit dem Konecranes Noell Spreader und dem Einsatz modernster Komponenten ergibt sich eine wirtschaftlich hoch effiziente Fahrzeugkonstruktion.

VETROKAB FAHRERKABINE

- Große Glasflächen für gute Rundumsicht
- Ergonomisch gestaltet, Fahrersitz adjustierbar und auf Wunsch elektrisch rotierend
- Übersichtliche Displays
- Zweiter Sitz für Trainer (Option)
- Weitere Kabinenmodelle verfügbar



Kundenspezifische Kabinenausbauten möglich

AUFSTIEGE

- Für einfachen und sicheren Zugang zu Fahrerkabine und Maschinenbühne
- Zweiter Aufstieg (Option)

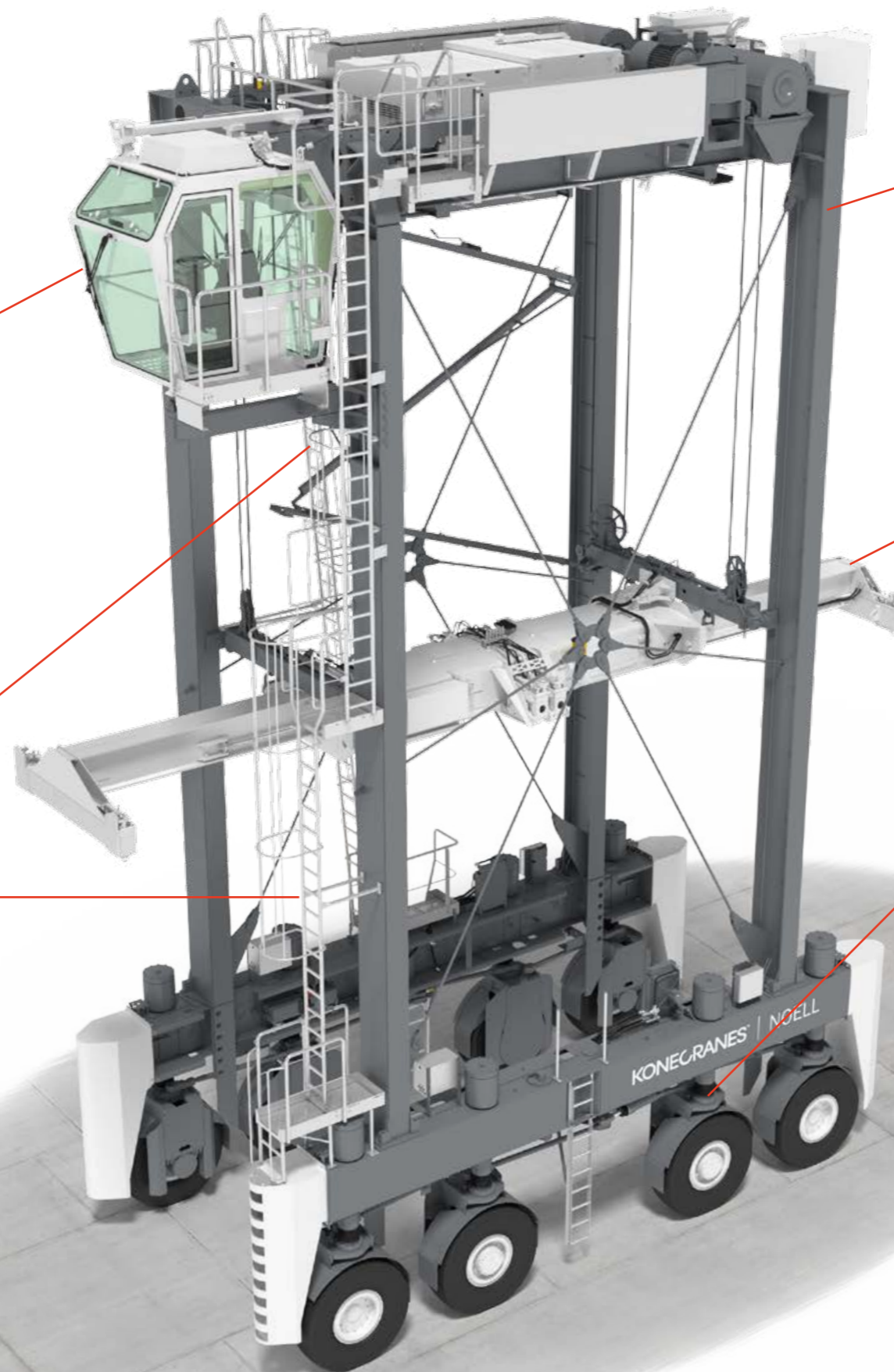

PORTAL

- Leichte Stahlkonstruktion mit Diagonalverspannungen
- Jochbalken über wartungsarme Gleitplatten im Portal geführt
- Spreader-Energie- und Hydraulikversorgung über Kabelschere oder Kabelkette

SPREADERS

- Konecranes Noell Single-Lift und Twin-Lift Spreader
- Patentierte schwimmende Twistlockaufhängung in Modulbauweise
- Einfach durch moderne Schnittstellentechnik (CAN-Bus, entsprechend Straddle Carrier)
- Präzise und schnell durch intelligente Sensorik und Lasertechnik
- Sanft-Landefunktion, Aufsetzautomatik und wartungsarme Führungen

FAHRWERK

- Gute Lastverteilung durch acht einzeln gelenkte Räder
- Direkter Antrieb durch Radnabenmotoren in vier angetriebenen Rädern
- Wartungsfreie Drehstrommotoren
- Räder einzeln über Lenkzylinder und Lenkgestänge gelenkt
- Räder federn über wartungsfreies Feder- und Dämpfungssystem individuell ein
- Geringer Reifenverschleiß durch elektronische Lenkkontrolle
- Haupttreibstofftank gut erreichbar im Fahrträger

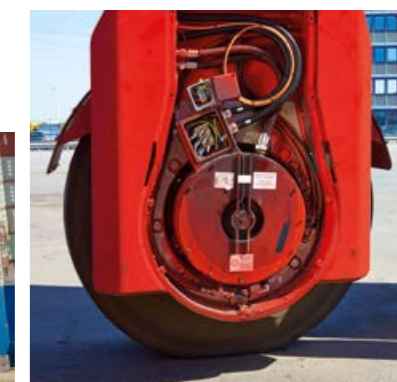
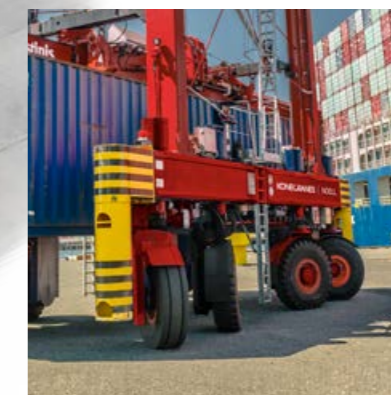

Radnabenmotor

DIE MASCHINENBÜHNE IM BLICKFELD

EINFACH GUT ZUGÄNLICH

Die Maschinenbühne von Konecranes Noell Straddle Carrier ist übersichtlich strukturiert; die Komponenten sind so angeordnet, dass sie leicht zugänglich und somit für Service und Wartung besonders gut und bequem zu erreichen sind.

Der Einsatz langlebiger Bauteile sorgt für lange Serviceintervalle, die wesentlich zur hohen Verfügbarkeit von Konecranes Noell Straddle Carrier beitragen.

Das im Zentrum der Maschinenbühne positionierte Diesel-Generator-Set kann bei Bedarf eingehaust werden, um die Schallemissionen, die von den Geräten ausgehen, zu reduzieren. Das Hubwerk von Konecranes Noell Straddle Carrier ist platzsparend am Rand der Maschinenbühne angeordnet und besteht aus einem zentral positionierten E-Motor sowie zwei synchronisierten Seiltrommeln.



SCHALTSCHRÄNKE

- Beinhalten gesamte elektrotechnische Ausrüstung und Elektronik
- Alle Schränke in Edelstahl ausgeführt, teilweise klimatisiert

HUBWERK

- Maximale Traglast 60 t
- Seiltrommeln durch nur einen zentral positionierten E-Motor angetrieben
- Wartungsfreier Drehstrommotor
- Einfache, übersichtliche und geschützte Seilführung bis zu den Jochbalken
- Geringe Anzahl von Seilrollen schont die Seile im Betrieb



BREMSWIDERSTÄNDE

- Beide geregelt angesteuert

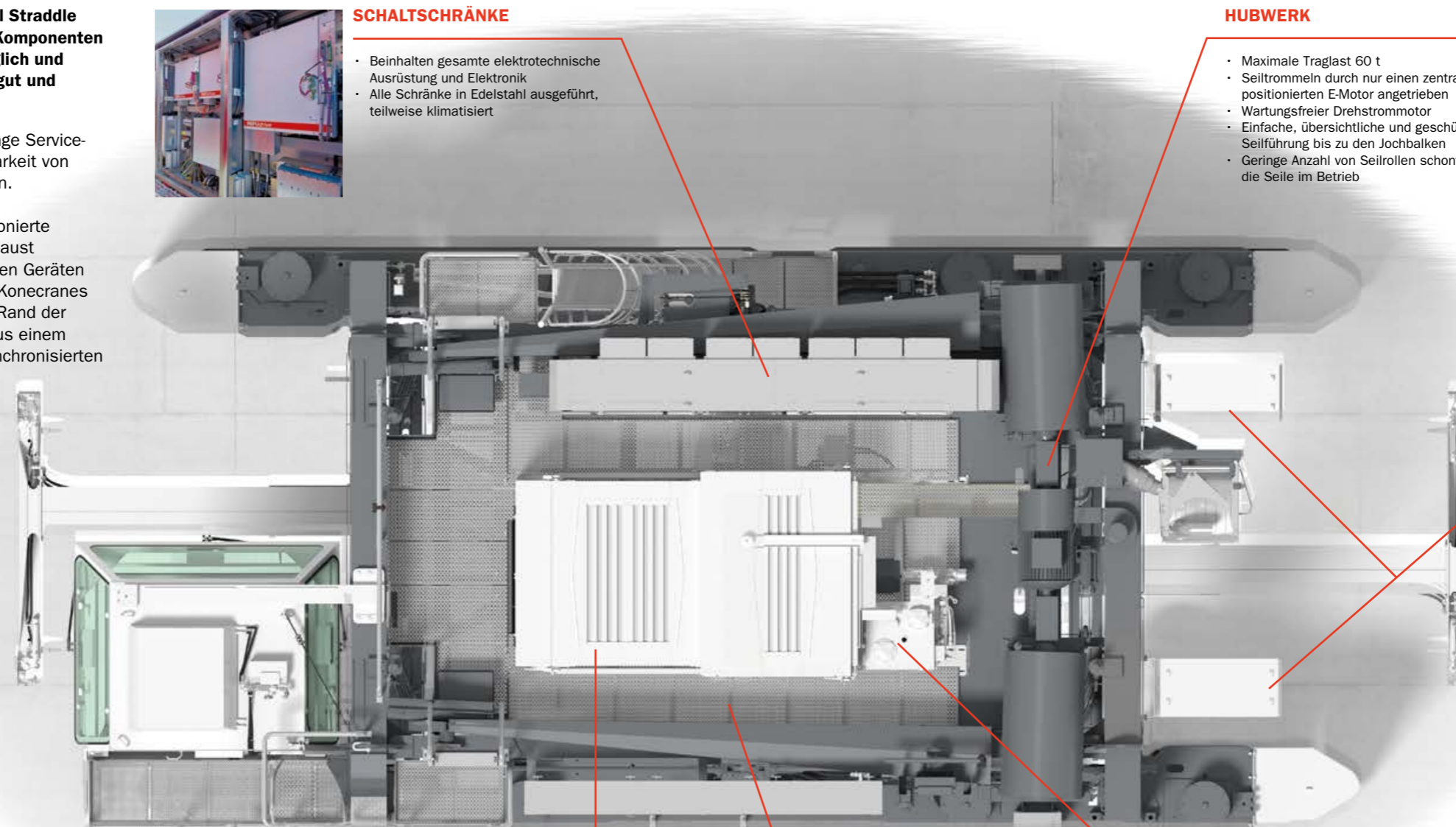

ANTRIEBSAGGREGAT

- Leistungsstarkes Diesel-Generator-Set
- Schiebehaube zur leichten Zugänglichkeit für Wartungsarbeiten

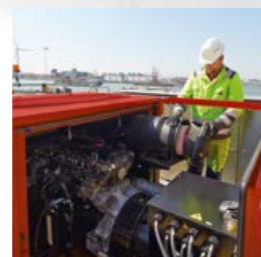

LAUFWEGE

- Großzügig dimensioniert

HYDRAULIKMODUL

- Versorgt Spreader, Lenkzylinder und Bremssystem mit hydraulischer Energie
- Kompakt gebaut und physisch vom Diesel-Generator-Set getrennt
- Antrieb erfolgt über separate Welle am Generator

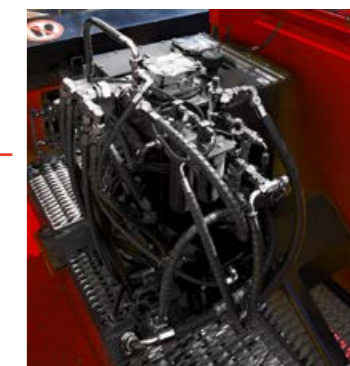

ELEKTRISCHE ANTRIEBSSYSTEME

EFFIZIENT UND GRÜN

Konecranes Noell Straddle Carrier können mit unterschiedlichen Antriebssystemen ausgerüstet werden. Besonders energieeffizient und umweltgerecht ist der diesel-elektrische Antrieb, der Betriebskosten senkt und Terminals von Abgasemissionen entlastet.

HYBRIDANTRIEB

Mit dem optionalen Hybridantrieb arbeiten Konecranes Noell Straddle Carrier noch nachhaltiger. Denn hier wird die aus Senk- und Bremsvorgängen zurückgewonnene Energie von elektrischen Kurzzeitspeichern (ECOCaps) aufgenommen und nach Bedarf wieder ins bordseitige Stromnetz zurückgespeist.

ENERGIEEINSPARUNGEN VON BIS ZU 20 %

Dies eröffnet, abhängig vom Einsatzprofil der Fahrzeuge, nicht nur Kraftstoffeinsparungen von bis zu 20 %, sondern schont auch die Antriebskomponenten, da Leistungsspitzen nicht mehr vom Diesel-Generator, sondern vom ECOCap-Speicher bedient werden. Außerdem sorgt der so optimierte Motorbetrieb durch größere Laufruhe für geringe Lärmbelastungen für Fahrer und Terminal.

ELEKTRISCHE ANTRIEBSSYSTEME

- Hocheffizient und umweltgerecht
- Erfordern geringen Energieeinsatz
- Minimale Emissionen
- Sind daher zukunftsorientiert

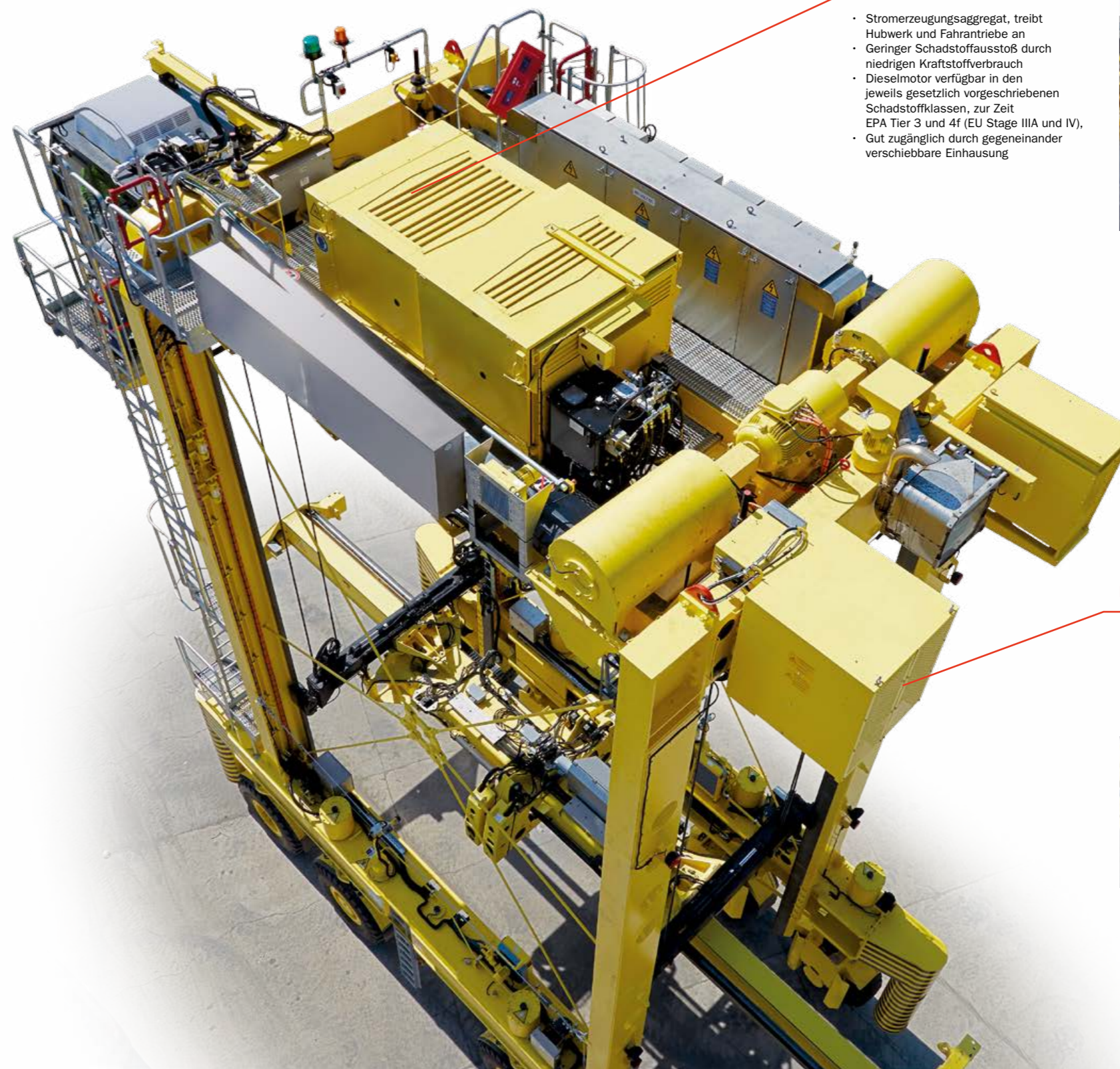

DIESEL-GENERATOR SET

- Stromerzeugungsaggregat, treibt Hubwerk und Fahrtriebe an
- Geringer Schadstoffausstoß durch niedrigen Kraftstoffverbrauch
- Dieselmotor verfügbar in den jeweils gesetzlich vorgeschriebenen Schadstoffklassen, zur Zeit EPA Tier 3 und 4f (EU Stage IIIA und IV),
- Gut zugänglich durch gegeneinander verschiebbare Einhausung

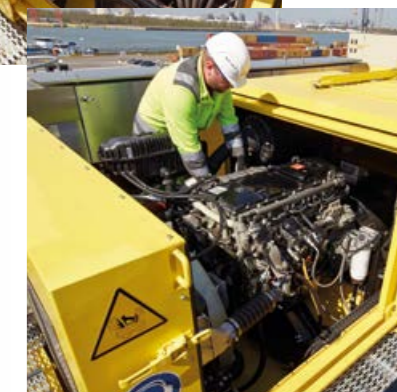

HYBRIDANTRIEB

- Zweite Energiequelle: zusätzliche elektrische Kurzzeitenergiespeicher (ECOCap-Modul)
- Wartungsfrei, hohe Zykluszahl und lange Lebensdauer
- Kraftstoffeinsparungen von bis zu 20 % abhängig vom Einsatzprofil
- Schont sämtliche Antriebskomponenten
- Optimierte Motorbetrieb, sorgt für Laufruhe und minimierte Lärmemissionen



Zweite Energiequelle:
ECOCap-Modul

DER DIESEL-HYDRAULISCHE STRADDLE CARRIER

BEWÄHRTE ALTERNATIVE

Neben diesel-elektrischen Straddle Carriern bietet Konecranes Ihnen als langjährig erprobte Alternative auch diesel-hydraulisch angetriebene Geräte an, bei deren Entwicklung und Vermarktung Konecranes der Vorreiter im Markt ist. Bei diesel-hydraulischen Straddle Carriern werden sowohl die Fahr- als auch die Hubantriebe über leistungsstarke Hydraulikmotoren angetrieben.

GUTE OPERATIVE FUNKTIONALITÄT

In Sachen Funktion, Leistungsparameter und operativer Funktionalität stehen diesel-hydraulische Straddle Carrier ihren diesel-elektrischen Pendanten in nichts nach. Sie bieten wie diese Stapelhöhen von 1-über-2 sowie 1-über-3 Containern.

MACHINENBÜHNE

- Klar und übersichtlich strukturiert
- Daher mit großem Platzangebot
- Komponenten leicht zugänglich für Service und Wartung
- Diesel-Pumpen-Set zur Reduzierung von Schallemissionen eingehaust (Option)

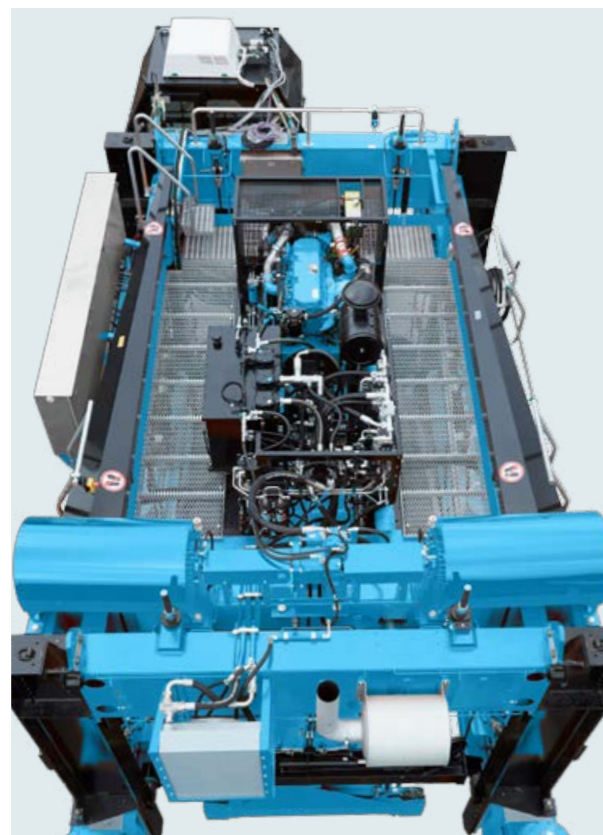

Gleichzeitig profitieren Betreiber von vergleichsweise niedrigen Anfangsinvestitionen und geringem Ersatzteilbedarf. Auch im Service bietet der diesel-hydraulische Antrieb große Vorteile, da sich die Geräte leicht warten lassen, wodurch die Anforderungen an das Service- und Wartungspersonal geringer sind. Mit ihren Eigenschaften eignen sich die diesel-hydraulischen Geräte besonders auch für Terminals, die am Anfang eines sukzessiven Wachstumskurses stehen, aber dennoch ein hoch produktives Umschlaggerät benötigen: Wenn Sie beispielsweise ihren Container-Umschlag bislang mit Reach Stackern organisiert haben und nun auf Ihrem Gelände eine höhere Stapeldichte und Umschlageffizienz erzielen möchten, sind diesel-hydraulische Straddle Carrier von Konecranes die richtige Wahl.

HUBWERK

- Maximale Traglast 60 t
- Seiltrommeln durch zentral positionierten Hydraulikmotor angetrieben und synchronisiert
- Leistungsstarker Hydraulikmotor
- Einfache und geschützte Seilführung bis zu den Jochbalken
- Geringe Anzahl von Seilrollen schont die Seile im Betrieb



FAHRWERK

- Gute Lastverteilung durch acht einzeln gelenkte Räder
- Vier Räder angetrieben durch leistungsstarke Hydraulikmotoren
- Räder individuell gelenkt über Lenkzylinder und -stangen
- Einzerradaufhängung mit wartungsfreiem Federsystem
- Niedriger Reifenverschleiß dank elektronischer Radausrichtungsüberwachung

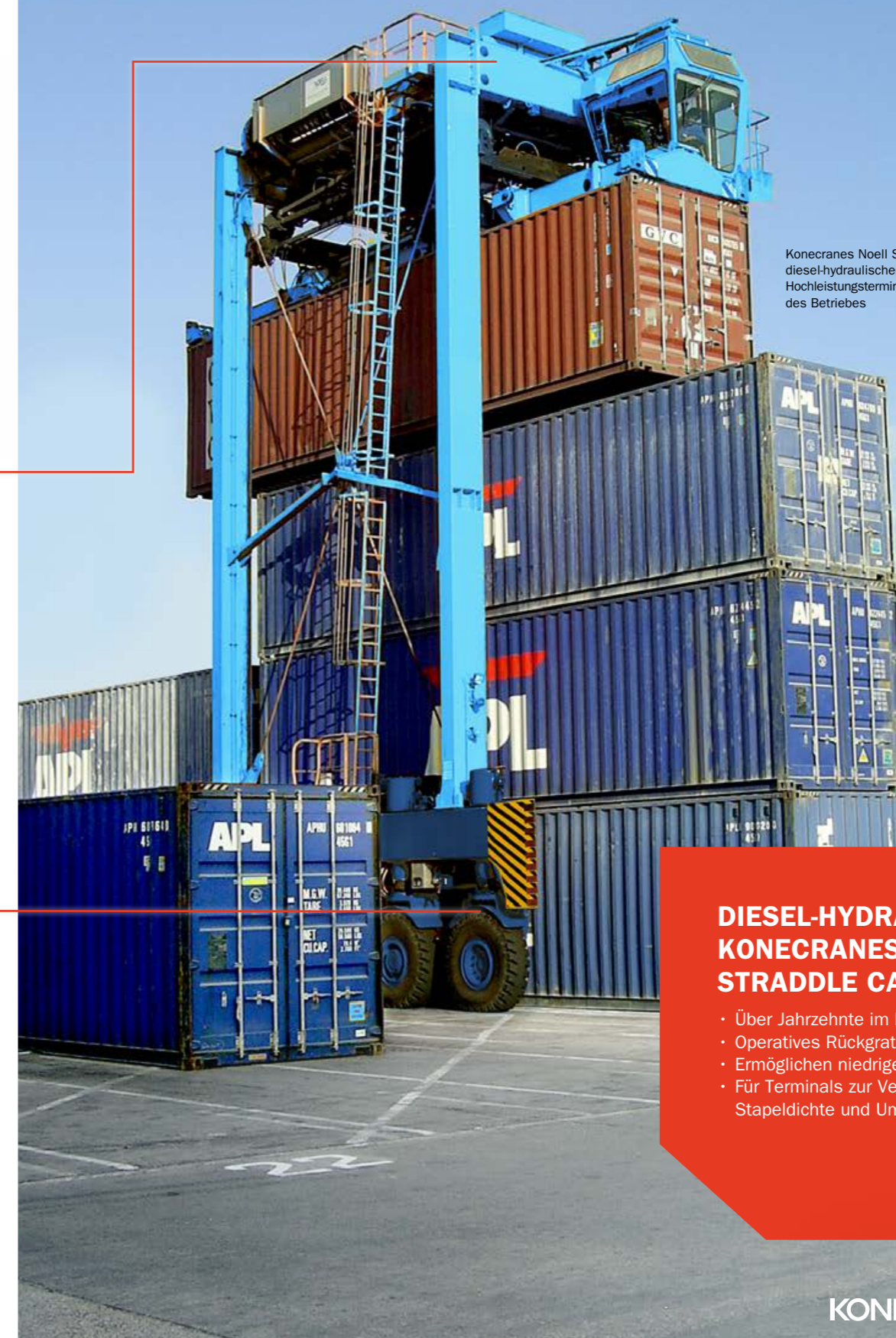

Konecranes Noell Straddle Carrier mit diesel-hydraulischem Antrieb bilden in vielen Hochleistungsterminals weltweit das Rückgrat des Betriebes

DIESEL-HYDRAULISCHER KONECRANES NOELL STRADDLE CARRIER

- Über Jahrzehnte im Markt erprobt
- Operatives Rückgrat vieler Terminals
- Ermöglichen niedrige Anfangsinvestitionen
- Für Terminals zur Verbesserung von Stapeldichte und Umschlageffizienz

AUS DER VETROCAB FAHRERKABINE

ALLERBESTE AUSSICHTEN

Als Schnittstelle zwischen Mensch und Maschine liegt in unserer Vetrocab Fahrerkabine der Schlüssel zu einem produktiven und sicheren Straddle Carrier-Betrieb. Sowohl die Kabine selbst als auch das intuitive Bedienkonzept haben wir gemeinsam mit Industrie-Designern, Ergonomie-Experten und erfahrenen Straddle Carrier-Fahrern für Sie entwickelt. Das Resultat: Ein Cockpit, in dem gerne Platz genommen wird – damit der Fahrer alles im Griff hat.

Die großen Glasflächen ermöglichen eine hervorragende Rundumsicht und bieten in Verbindung mit dem guten Schallschutz und der übersichtlichen Anordnung sämtlicher Bedienelemente ein hohes Niveau an Komfort und Sicherheit. Der auf individuelle Körpermaße einstellbare Fahrersitz, die flexible justierbaren Pedale sowie das längs und in der Höhe verstellbare Lenkrad machen aus dem Cockpit einen ganz individuellen Arbeitsplatz.

MODERNSTE SICHERHEITS- UND ASSISTENZSYSTEME

Die elektronische Stabilitätskontrolle überwacht die Fahrgeschwindigkeit des Konecranes Noell Straddle Carriers in Relation zur Position des Spreaders und des Kurvenradius' und sorgt durch automatische Geschwindigkeitsanpassung für einen sicheren Fahrbetrieb. Übersichtliche und klare Anzeigen für Geschwindigkeit und Spreaderposition informieren den Fahrer.

Unterstützt werden Straddle Carrier-Fahrer bei der Arbeit auch von modernsten Assistenzsystemen. Diese sind teils serienmäßig, teils optional erhältlich und erhöhen die Produktivität und die Sicherheit im Terminal weiter. Dafür stehen u.a. die Stabilitätsanzeigen, die automatische Spreader-Positionierung (ASPS) und die Steuerung sowohl der Straddle Carrier als auch der Spreader-Funktionen über CANBus, die zu verbesserter Einsatzplanung und wirtschaftlicherem Betrieb verhelfen.



Ein Cockpit, in dem Fahrer gerne Platz nehmen: verstellbare Lenksäule, auf Wunsch elektrisch rotierender Fahrersitz, flexibel justierbare Pedale



Hoch über dem Containerlager: für hervorragende Sicht auf den gesamten Arbeitsbereich



In bester Ordnung: alles am rechten Platz für viel Komfort und erhöhte Sicherheit

MIT DEM FLEET MANAGEMENT SYSTEM

BETRIEBSDATEN ONLINE

Fahrzeugbetriebs- und Zustandsdaten können via Terminal-WLAN mit dem Fleet Management System (FMS) fernüberwacht und über bedarfsgerechte Softwaremodule angezeigt sowie protokolliert werden. Zudem erlaubt das System Ferndiagnosen durch Konecranes Experten durchführen zu lassen. Unser FMS ist zudem modular aufgebaut, so dass Betreiber das System ihren Bedürfnissen anpassen können.

Je nach gewähltem Modul ist die Übermittlung von Betriebsdaten, Umschlagleistungen oder Fehlerdiagnosen bis hin zur Einzelwert-Erfassung und Überwachung von z.B. Motor- und Elektronikdaten, Reifendrücken oder Betriebsmittel-Füllständen möglich – sowohl für einzelne Fahrzeuge als auch für ganze Straddle Carrier-Flotten.

FLOTTE DURCH DATENTRASPARENZ WIRTSCHAFTLICHER

Diese Datentransparenz macht die Flotte wirtschaftlicher, da Interventionen deutlich besser im Voraus geplant und die Betriebskosten durch einen an die örtlichen Bedingungen angepassten Service reduziert werden können. Zudem können Diagnosen zielgerichteter und effektiver durchgeführt werden, was zu höherer Geräteverfügbarkeit führt.



Alles im Blick: im Terminal-Leitstand fließen alle Informationen zur Straddle Carrier-Flotte zusammen



Betriebs- und Zustandsdaten: Daten werden dem Fahrer auf großen und daher übersichtlichen Displays angezeigt

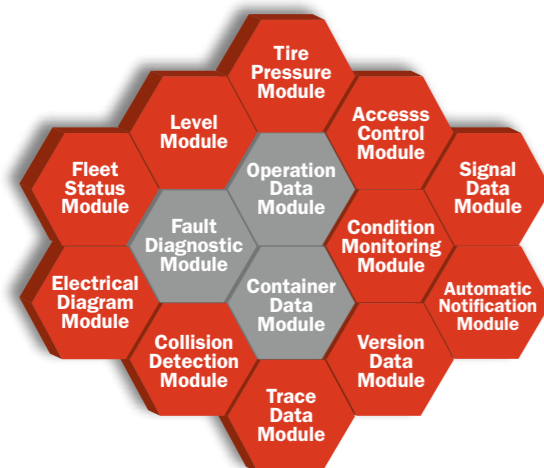

■ Basis-Module

■ Erweiterungs-Module individuell ergänz- und kombinierbar

Konecranes Noell Straddle Carrier, die mit unserem Fleet Management System ausgerüstet werden, erhalten drei Basis-Module. Bei Bedarf können Betreiber ihr FMS sukzessive ausbauen

Unser Fleet Management System erfasst und übermittelt eine Vielzahl von Betriebsdaten an den Terminal-Leitstand

**MODULARES FLEET MANAGEMENT SYSTEM**

- Fernüberwachung via Terminal-WLAN
- Sukzessive an Betreiberbedürfnisse anpassbar
- Datentransparenz macht Flotte wirtschaftlicher
- Größere Umschlagleistung möglich
- Interventionen im Voraus besser planbar
- An Serviceintervalle angepasste Einsatzdisposition
- Servicekosten signifikant reduzierbar

MEHR UMSCHLAGLEISTUNG DURCH AUTOMATISIERTE HAFENLOGISTIK

HERAUSFORDERUNGEN BEWÄLTIGEN

Das schnelle und wirtschaftliche Laden und Löschen von Containergroßschiffen mit fortwährend steigenden Kapazitäten erfordert neue Technologien in der Hafentlogistik, um betriebliche Engpässe zu vermeiden und die Effizienz zu steigern. Hierzu zählt auch die Teil- und Vollautomatisierung von Konecranes Noell Straddle Carriern.

Neben höheren Umschlagleistungen ermöglicht die Automatisierung von Straddle Carriern auch ein Plus an Sicherheit und Verfügbarkeit. Da Automatisierung zudem für die Verstetigung und Optimierung von Umschlagprozessen sorgt, sinken Fahrzeug-Kraftstoffverbrauch und Abgasemissionen, was sich positiv auf Umweltbilanz und Wirtschaftlichkeit von Terminals auswirkt.

VON MANUELLEM ZU AUTOMATISIERTEM BETRIEB

Die Steuerung diesel-elektrischer Konecranes Noell Straddle Carrier ist von vornherein so ausgelegt, dass spezifische Automatisierungslösungen nachträglich integriert werden können, ohne dass ein Komplettumbau bestehender Geräte erforderlich wird. Dies ermöglicht Betreibern bestehender Terminals die Umwandlung aktuell manueller in automatisierte, fahrerlose Geräte. Gleichfalls kann ein Neuterminal manuell beginnen und nach erfolgreicher Startphase auf automatisierten Betrieb umstellen.

AUTOMATISIERUNG MIT KONECRANES ERÖFFNET POTENZIALE

Als Pionier und Schrittmacher in der Automatisierung von Umschlagprozessen verfügt Konecranes über langjährige Erfahrung sowohl bei spezifischen Gerätetechnologien als auch bei zugehöriger Management- und Navigationssoftware, die auch auf Lösungen für Straddle Carrier Anwendung finden. Simulation und Emulation von Terminalabläufen verschaffen Betreibern im Vorfeld von Investitionsmaßnahmen ein genaues Bild über Umschlagleistungen, Gerätebedarf und Entwicklungspotentiale.



Passgenau: Lasertechnologie führt automatisierte Straddle Carrier genau über den Container

Geht auch ganz ohne Komplettumbau: die Steuerung diesel-elektrischer Konecranes Noell Straddle Carrier ist von vornherein so ausgelegt, dass spezifische Automatisierungslösungen ohne Komplettumbau integriert werden können



STRADDLE CARRIER- AUTOMATISIERUNG (A-STRAD)

- Konecranes ist Pionier bei Automatisierung im Containerterminal
- Technologien sind für Straddle Carrier-Lösungen hervorragend geeignet
- Betrieb kann manuell starten und später automatisiert werden
- Erlaubt höhere Umschlaggeschwindigkeiten
- Bietet Plus an Sicherheit und Verfügbarkeit
- Senkt Kraftstoffverbrauch und Abgasemissionen

KONECRANES NOELL STRADDLE CARRIER

DATEN, ABMESSUNGEN

	N SC 634 H	N SC 644 H	N SC 634 E*	N SC 644 E*
Geschwindigkeiten				
Heben [m/min]				
– beladen (40 t)	20		20	
– beladen (50 t)	16		16	
– unbeladen	24		24	
Senken [m/min]				
– beladen (40 t)	18		20	
– beladen (50 t)	16		16	
– unbeladen	20		24	
Fahren [km/h]				
– beladen (30,5 t)	30	24	30	24
– unbeladen	30	24	30	24
Gewichte [t]				
Maximale statische Radlast				
– beladen (60 t)	14,6	15,4	15,9	16,3
– unbeladen	7,1	7,9	8,4	8,8
Eigengewicht**	60	63	67	70
Räder und Bereifung				
Bereifung	16.00 R25 or 480/95 R25		16.00 R25 or 480/95 R25	
Anzahl Räder / davon angetrieben	8 / 4		8 / 4	
Motorisierung				
Standard-Dieselmotor	Caterpillar C13	MTU (Daimler) 6 R 1100		
– Max. Leistung [kW @ rpm]	354 @ 1.800	320 @ 1.700		
– Max. Drehmoment [Nm @ rpm]	2.100 @ 1.400	2.100 @ 1.800		
– Schadstoffklassen	Stage IIIA (Tier 3)	Stage IV (Tier 4 final)		
Alternativer Dieselmotor	–	MTU (Daimler) 6 R 460 C		
– Max. Leistung [Nm @ rpm]	–	335 @ 1.800		
– Max. Drehmoment [Nm @ rpm]	–	2.000 @ 1.300		
– Schadstoffklassen	–	Stage IIIA (Tier 3)		
Treibstofftank [l]				
Tankkapazität	750 or 1.500 (optional)		750 or 1.500 (optional)	

* Werte gelten auch für E ECO.
** Abhängig von der Konfiguration.



Abbildung zeigt Konecranes Noell N SC 644 E Straddle Carrier

		N SC 634*	N SC 644*
Höhen [mm]			
H1	Gesamthöhe	12.500	15.700
H2	Maximale Stapelhöhe unter Twist-Lock	9.100	12.000
H3	Lichte Höhe Chassis	300	300
Breiten [mm]			
W1	Innere Chassisbreite	3.470	3.470
W2	Äußere Chassisbreite	4.870	4.870
Längen [mm]			
L1	Radstand, innere Achsen	3.700	3.700
L2	Radstand, äußere Achsen	7.700	7.700
L3	Gesamtlänge	9.300–10.300	9.300–10.300
Weitere Abmessungen [mm]			
R1	Innerer Wendekreis	3.600	3.600
R2	Äußerer Wendekreis	9.300	9.300
Konecranes Noell Spreader			
S1	Spreader, Single-Lift	[ft] 20 / 30 / 40	20 / 30 / 40
	Spreader, Twin-Lift	[ft] 2 x 20	2 x 20
S2	Spreader Seitenverlagerung	[mm] +/- 300	+/- 300
S3	Spreader Schwenkwinkel	[°] +/- 6	+/- 6

* Werte gelten für H, E und E ECO.

Auf dieser Seite haben wir für Sie die wichtigsten Abmessungen, die sowohl für diesel-elektrische als auch für diesel-hydraulische Konecranes Noell Straddle Carrier gelten, zusammengestellt. Außerdem finden Sie hier die technischen Daten zu den beiden Gerätetypen sowie den Bauhöhen 1-über-2 und 1-über-3. Weitere technische Informationen zu Konecranes Noell Straddle Carriern übermitteln wir Ihnen gerne auf Anfrage.

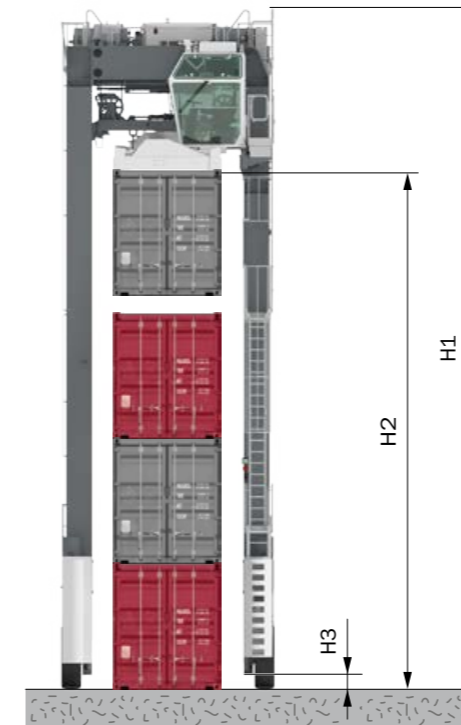
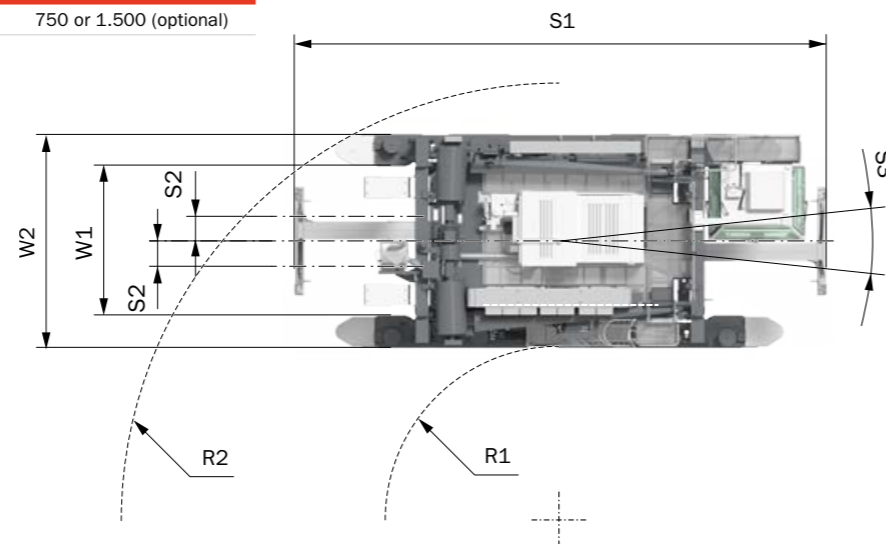
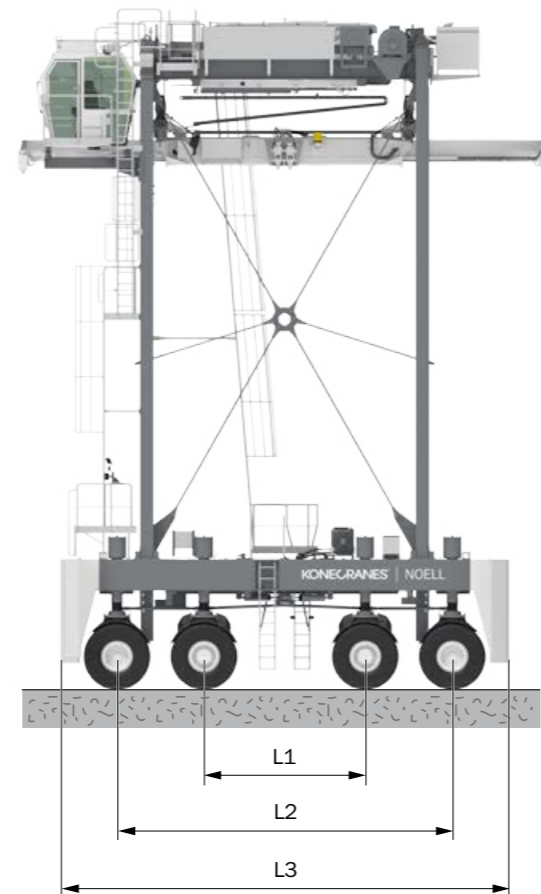
Gemäß Corporate-Identity-Richtlinien umweltgerecht lackiert Konecranes Noell Straddle Carrier und Konecranes Noell Spreader sind nebenstehend in unseren Standardfarben abgebildet. Konecranes liefert Ihnen auf Wunsch Straddle Carrier, die gemäß Ihren Corporate-Identity-Richtlinien mit umweltfreundlichen Lacken auf Wasserbasis lackiert bzw. mit Ihren Logos markiert werden.



Unser Sonderprospekt stellt Ihnen die Schlüsselkomponenten der Konecranes Noell Single-Lift und Twin-Lift Spreader detailliert vor.

Großzügig gestaltet: die großzügig gestaltete Maschinenbühne bietet ausreichend Platz für alle Service- und Wartungsmaßnahmen

KONECRANES | NOELL

SERVICEFREUNDLICH

- Reduzierter Wartungsaufwand und Verschleiß durch Direktantriebe und Einsatz zuverlässiger, hochwertiger Komponenten
- Schnelle Behebung von Störungen durch intelligente Diagnosesysteme
- Servicefreundlichkeit durch gute Zugänglichkeit der Komponenten

BEI UNS SIND IHRE STRADDLE CARRIER IN DEN BESTEN UMFASSENDE SERVICE

Bereits bei der Entwicklung unserer Straddle Carrier haben wir an den Service gedacht. So sind die robusten Geräte nutzerfreundlich durch gut erreichbare Service- und Wartungspunkte. Unser Know-how basiert auf großer Fertigungstiefe und wird ergänzt durch den Einsatz hochwertiger Komponenten weltweit renommierter Hersteller.

WIR ERHALTEN DIE VERFÜGBARKEIT AUFRECHT

Wir tragen dazu bei, dass die Einsatzbereitschaft ihrer Straddle Carrier Flotte nicht nachlässt. Unsere weltweite Serviceorganisation ist in allen Zeitzonen ganz in Ihrer Nähe und bietet Ihnen Wartungs- und Reparaturkompetenz in Verbindung mit schneller Ersatzteillieferung.

WIR ERHALTEN DEN WERT ÜBER VIELE JAHRE

Weil wir sie bauen und daher bestens kennen, sind wir während des gesamten Lebenszyklus der richtige Begleiter für Ihre Straddle Carrier. So bleiben Ihre Geräte mit unserem umfangreichen Serviceportfolio auf dem neuesten Stand der Technik, ihre Lebensdauer steigt und ihr Wert bleibt über viele Jahre erhalten.



Service, abgestimmt auf Ihre Anforderungen: Konecranes begleitet Ihre Straddle Carrier über den gesamten Produktlebenszyklus

Diagnosen: Störungen werden durch intelligente Diagnosesysteme schnell ermittelt und beseitigt



Sorgsam gefertigt: alle mechanischen, hydraulischen und elektrischen Bauteile sind besonders übersichtlich angeordnet und sorgsam eingebaut bzw. verlegt





Konecranes zählt zu den Weltmarktführern im Bereich Lifting Businesses™ und versorgt Unternehmen der Produktions- und Prozessindustrie, Werften und Häfen mit innovativen hebetechnischen Lösungen. Neben produktivitätssteigernden Hebelösungen bietet Konecranes auch maßgeschneiderte Dienstleistungen rund um das ganze Spektrum der Hebetechnik. Konecranes beschäftigt 18.000 Mitarbeiter an 600 Standorten in 50 Ländern. Konecranes-Aktien der Klasse A werden an der Wertpapierbörse Helsinki (Nasdaq Helsinki Ltd) unter dem Kürzel KCR1V notiert.

© 2017 Konecranes Plc. Alle Rechte vorbehalten. „Konecranes“, „Lifting Businesses“, und  sind Markenzeichen oder eingetragene Marken von Konecranes Global Corporation.

